

LED-Display- und Messestrahler A50D

Projecteur d'affichage et de salon d'exposition LED A50D



Der LED-Auslegestrahler A50D ist die perfekte Alternative für die herkömmlichen 150W-Halogenstrahler. Das notwendige Netzteil für den LED-Betrieb ist im Strahler bereits integriert. So kann dieser mit einem normalen 230V-Netz-Anschlusskabel problemlos angeschlossen werden.

Ja, Sie können sogar mit 230V-Verbindungskabeln eine Reihenschaltung bis zu 5 Strahler erstellen. Der LED-Strahler A50D wird mit verschiedenen Montageclips auf die Ausstellungswand fixiert.

Notre projecteur LED A50D est la solution parfaite pour remplacer les projecteurs halogènes de 150W. L'adaptateur nécessaire est intégrée dans le projecteur LED et il est prêt pour fixer le câble de connexion 230V conventionnel.

Oui, une connection en cascade de 5 projecteurs est réalisable avec le câble de 230V. Le projecteur sera livré avec des nombreuses d'adaptateurs pour une fixation murale.

LED-Display- und Messestrahler A50D

Projecteur d'affichage et de salon d'exposition LED A50D

M 1

Abbildung dessin	Artikel-Nr. no.-article	Bezeichnung description	Lichtfarbe couleur de la lumière Kelvin	Leistung puissance Watt	Lichtstrom flux lumineux Lumen
---------------------	----------------------------	----------------------------	---	-------------------------------	--------------------------------------

LED-Displaystrahler A50D

Projecteur d'affichage A50D

Strahlerkopf Alu silber

219 x 142 x 44mm mit 24 LED's und integriertem Netzteil auf Auslegerarm mit Dreh-/Kippgelenk, Ausladung ca. 572mm, Beleuchtungsfläche ca. 1500 x 2500-3000mm.

Im Grundelement integrierte Adapterschiene für die Aufnahme von verschiedenen Adapter (siehe Folgeseite) und Einbau-Geräte-Steckdosen (240V Ein- und Ausgang) für Reihenschaltung bis 5 Strahler.

tête de projecteur en matière alu argent

219 x 142 x 44mm avec 24 LED et alimentation intégrée sur potence avec d'articulation pivotante ou basculante, portée environ 572mm, surface d'éclairage de 1500 x 2500-3000mm approx.

Un glissière d'adaptateur à emporter des adaptateurs différents (voir des pages suivantes) et des prises du connecteur fixées (240V à l'entrée et à la sortie) pour une connection en cascade de 5 projecteurs en maximum.



96.050.5493.51

6000

50

5000

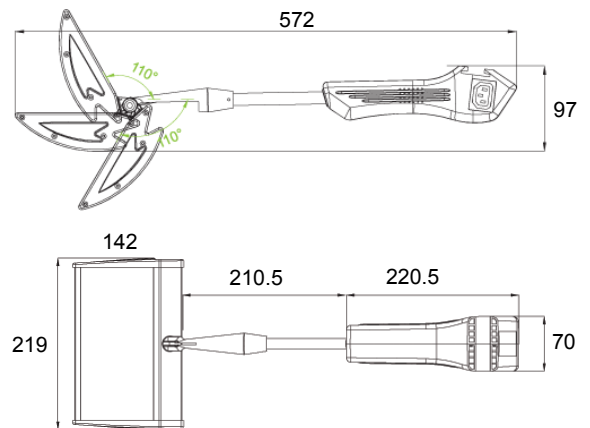

96.003.5039.86

Netz-Anschlusskabel

câble d'alimentation
au réseau électrique

Länge 3m
longueur 3m



96.003.5133.86

Netz-Verbindungskabel

câble de connection
au réseau électrique

Länge 3m
longueur 3m



Reihenschaltung bis 10 Strahler

connection en cascade de 10 projecteurs



Einzelschaltung

connection de projecteur

Adapter für Display- und Messsysteme

Adaptateur pour des systèmes d'affichage et de salon d'exposition

M 1

Abbildung dessin	Artikel-Nr. no.-article	Bezeichnung description	Panelstärke épaisseur de panneaux
---------------------	----------------------------	----------------------------	---

96.432.0526.11

Universal-Zwinge

virole universelle

20 - 90mm

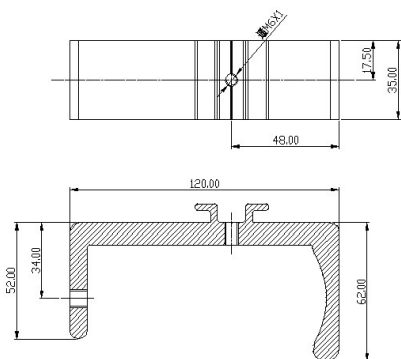

96.432.0527.11

Adapter
für OCTANORM-System

adaptateur
pour système OCTANORM

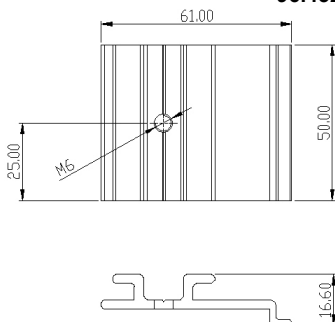

96.432.0528.11

Untere Schiene

glissière en bas

Länge 100mm
longueur 100mm

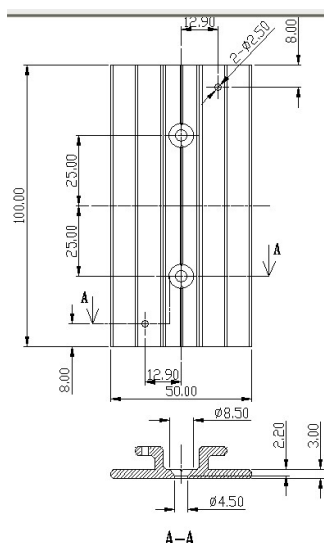

.11 = Alu silber
.51 = Hellgrau

.11 = alu argent
.51 = gris claire

Auszug aus unserem Lieferprogramm

Extrait de notre gamme de produits



■ **LED-Display- und Messestrahler K20D**
Projecteur d'affichage et de salon d'exposition LED K20D



■ **LED-Zargenlichtsystem GRAPHIC-light**
Système d'illumination de châssis LED GRAPHIC-light



■ **LED-Module Sidelight XXL-G2**
Modules LED Sidelight XXL-G2

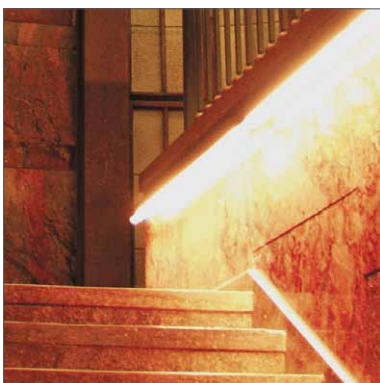

■ **LED-Lichtleiste CANTENA**
Bande du luminaire LED CANTENA